

BEFORE YOU START • ANTES DE COMENZAR

Please, read carefully the following instructions.
 Por favor, lea cuidadosamente las siguientes instrucciones.

Remove all parts from the box.
 Remueva todas las partes de la caja.

INSPECT this product before assembly. Do not assemble the product if parts are missing or damaged.
 Inspeccione el producto antes de ensamblar. No ensamble si el producto tiene partes faltantes o dañadas.

This products and the components for installation included are for use in a concrete wall only. If you are going to install it in a different type of wall you need to get the correct installation pieces.

Este producto y los componentes incluidos para su instalación son para uso en una pared de concreto solamente. Si va instalarlo en otro tipo de pared o superficie tendrá que conseguir las piezas correctas para su instalación.

T.V. wall mount bracket was designed to be installed and utilized only as specified in this manual. Improper installation may cause damage.
 El soporte para T.V. fue diseñado para ser instalado y utilizado únicamente de acuerdo a lo especificado en este manual. La incorrecta instalación puede ocasionar daños.

This product contains small items that could be a choking hazard if swallowed. Keep these items away from young children.
 Este producto contiene piezas pequeñas que podrían ser un peligro si se ingieren. Mantenga estas piezas fuera del alcance de los niños.

Failure to use safety gear can result in property damage. Two persons are needed to install this product.
 La falta de uso de equipo de seguridad puede resultar en daños a la propiedad. Dos personas son necesarias para instalar este producto.

This product should be installed by someone with good mechanical ability and fully understands this manual.
 Este producto debe ser instalado por alguien con buena habilidad mecánica y que entienda completamente este manual.

Keep this manual for future installations.
 Conserve este manual para próximas instalaciones.



TOOLS NEEDED • HERRAMIENTAS NECESARIAS

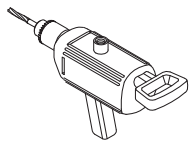

Drill
 Taladro

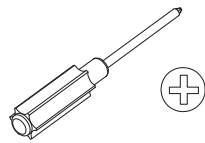

Screwdriver
 Destornillador

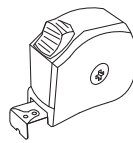

Measurement tape
 Cinta métrica

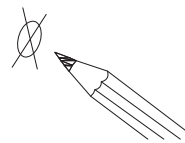

Pencil
 Lápiz

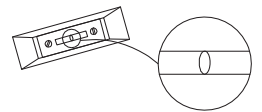

Level
 Nivel

PART LIST • LISTA DE PARTES

A

Expander 10x50 /
 Expansor 10x50
 4pcs/pzas



B

M8x50 screws /
 Tornillos M8x50
 4pcs/pzas



C

Expansion sleeve /
 Manga de expansión
 4pcs/pzas



D

M8x30 screws /
 Tornillos M8x30
 4pcs/pzas



E

M6x22 screws /
 Tornillos M6x22
 4pcs/pzas



F

M5x22 screws /
 Tornillos M5x22
 4pcs/pzas



G

D8 washers /
 Arandelas D8
 4pcs/pzas



H

D6 washers /
 Arandelas D6
 4pcs/pzas



I

Leveler /
 Nivelador
 1pc/pza

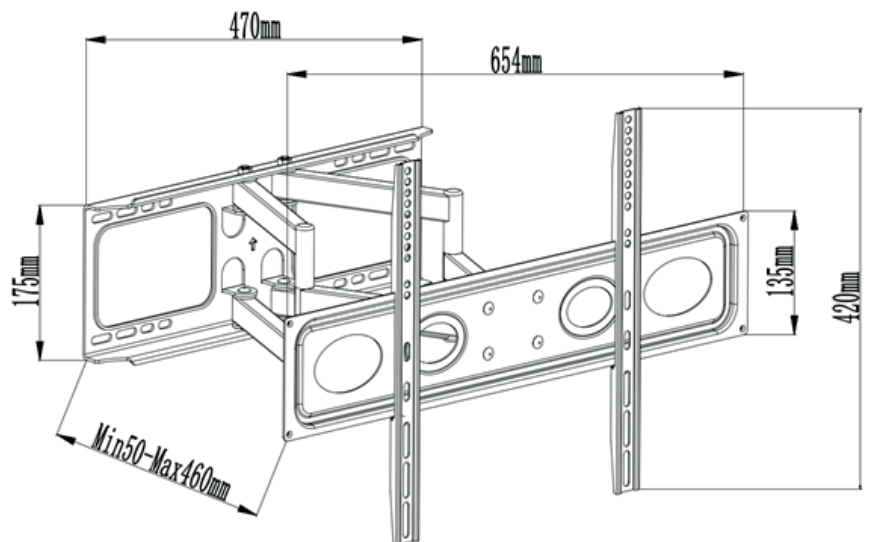

INSTALLATION STEPS • PASOS DE INSTALACIÓN

- 1.** Choose the position of T.V. bracket and proceed to drill the concrete wall. Ensure correct alignment using the leveler.

Escoja la posición de la base de T.V. y proceda a taladrar la pared de concreto. Asegúrese de la correcta alineación mediante el nivelador.

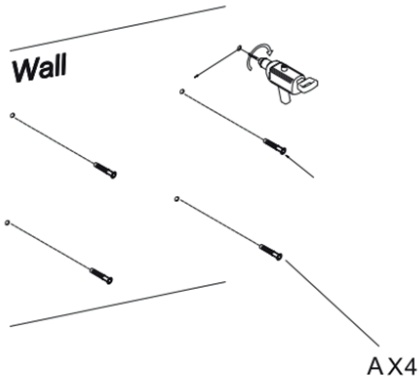

- 2.** Install the bracket to the wall using the screws.

Instale el soporte a la pared mediante los tornillos.

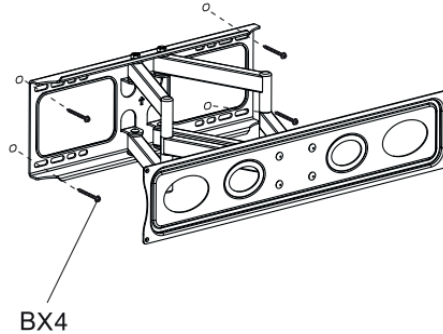

- 3.** Install the adapters to the T.V using the most suitable screw, make sure they are firmly fastened. If the screw is too long, you can use a plastic sleeve (C).

Instale los adaptadores al T.V mediante el tornillo más adecuado, asegúrese que quedan firmemente sujetos. Si el tornillo es demasiado largo, puede utilizar una manga de plástico (C).

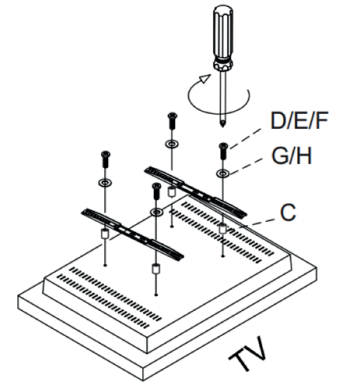

- 4.** Install the adapters attached to the T.V on the support plate, as shown in the image. Make sure it fits securely.

Instale los adaptadores colocados al T.V en la placa del soporte, tal como se muestra en la imagen. Asegúrese que queda bien sujeta.

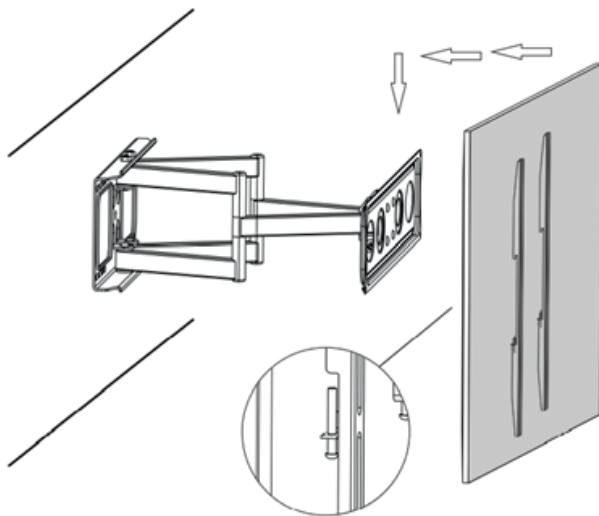

- 5.** Assembled product.

Producto armado.

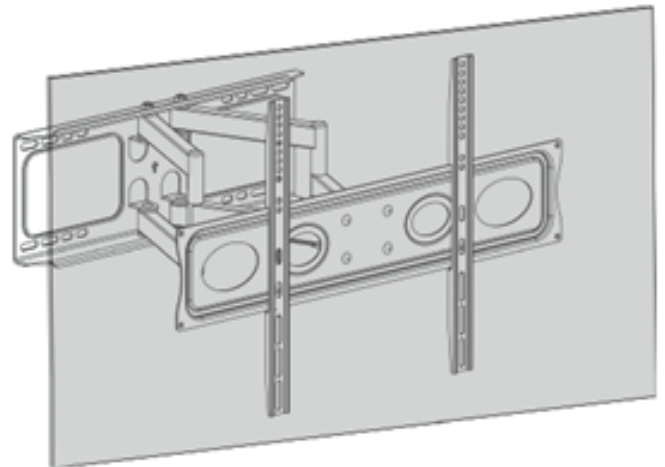

WARNINGS • ADVERTENCIAS

DO NOT alter this product in any manner. For example, do not weld extra parts to the product. Altering this product may cause personal injury or product damage.

NO altere este producto de ninguna manera. Por ejemplo, no suelde piezas adicionales al producto. Alterar este producto puede causar lesiones personales o daños al producto.

3-Year Limited Warranty

Garantía Limitada 3 años

The product warranty is against manufacturing defects such as material defects or workmanship. La garantía del producto es contra defectos de fabricación tales como defectos de material o mano de obra.

This limited warranty does not apply to any damage due to transportation, improper installation or operation, accident, abuse, fire, alteration of the product in any way, natural disaster, failure to read and/or abide by any product warnings, or use of unauthorized parts or labour to replace any parts covered under this limited warranty.

Esta garantía limitada no se aplica a ningún daño debido a transporte, instalación u operación inadecuada, accidente, abuso, incendio, alteración del producto de ninguna manera, desastre natural, falta de lectura y / o acatamiento cualquier advertencia del producto o el uso de piezas o mano de obra no autorizadas para reemplazar cualquier pieza cubierta por esta garantía limitada.

