

Multiuso / Multi-Use / Utilitário

** Espejos Opcionales
** Mirrors Optional
** Espelhos Opcionais

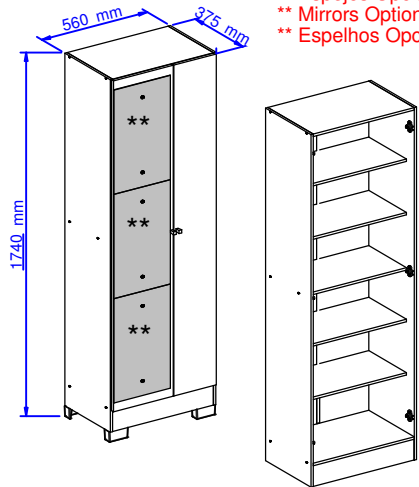

Consejos de Conservación

- No debe utilizarse en la limpieza, abrasivos como lana de acero, alcohol, vinagre, limón, o productos corrosivos que puedan rayar o quitar la película protectora en los muebles.
- Cuando la limpieza de muebles en general, napa y formica, deben utilizarse un paño ligeramente humedecido y jabón suave.
- Para mover el móvil, es importante que este se eleve desde el suelo, debido a que el arrastre puede causar daño estructural.
- No deje a su móvil en exposición a la intemperie.

Conservation Tips

- Do not use abrasive products to clean such as steel wool, alcohol, vinegar, lemon, scouring powder, or corrosive products which can scratch or peel off the protective film of the furniture.
- The best way to clean your furniture is to use a slightly moistened cloth with a mild soap.
- To move the furniture assembled, it is important that it is lifted off the ground, because the drag it can cause structural damage.

- Do not leave your furniture in weather exposure.

Dicas de Conservação

- Não utilizar na limpeza produtos abrasivos tais como: palha de aço, álcool, vinagre, limão, saponáceo, ou produtos corrosivos que possam riscar ou descolar a película protetora dos móveis.
- Na limpeza de móveis em geral, napa e fórmicas, deve ser utilizado um pano levemente umedecido e sabão neutro.
- Para a movimentação do móvel, é importante que este seja levantado do chão, pois ao arrastá-lo pode causar avarias estruturais.
- Não deixe o móvel em exposição a intempéries.

LISTA DE PIEZAS / LIST OF PARTS / RELAÇÃO DE PEÇAS

#	Qtde.	Piezas	Pieces	Peças	Dim (mm)
1	1	Rodapié	Baseboard	Rodapé	536 x 100 x 15
2	1	Base	Base	Base	536 x 360 x 12
3	1	Lateral Izquierda	Left Side	Lateral Esquerda	1690 x 360 x 12
4	1	Lateral Derecha	Right Side	Lateral Direita	1690 x 360 x 12
5	1	Tapa	Top	Chapéu	536 x 360 x 12
6	4	Estante Móvil	Movable Shelf	Prateleira Móvel	536 x 298 x 12
7	1	Estante Fija	Fixed Shelf	Prateleira Fixa	536 x 298 x 12
8	2	Costado	Back	Costa	1586 x 276 x 2,5
9	1	Puerta Mayor	Biggest Door	Porta Maior	1586 x 317 x 15
10	1	Puerta Pequeña	Smaller Door	Porta Menor	1586 x 225 x 15
11	1	Perfil "I"	Profile "I"	Perfil "I"	1564 x 15 x 6
12	1	Rodapié Trasero	Back Baseboard	Rodapé Traseiro	536 x 100 x 12
13	3	Espejo	Mirror	Espelho	500 x 300 x 3
14	4	Pie Plastico	Plastic Foot	Pé Plástico	100 x 50 x 40

Antes de comenzar el montaje, asegure los espejos a la puerta. Ver la última página.
Antes de iniciar a montagem, fixe os espelhos na porta. Veja na última página.
Before starting the assembly, fix the mirrors to the door! See in the last page.

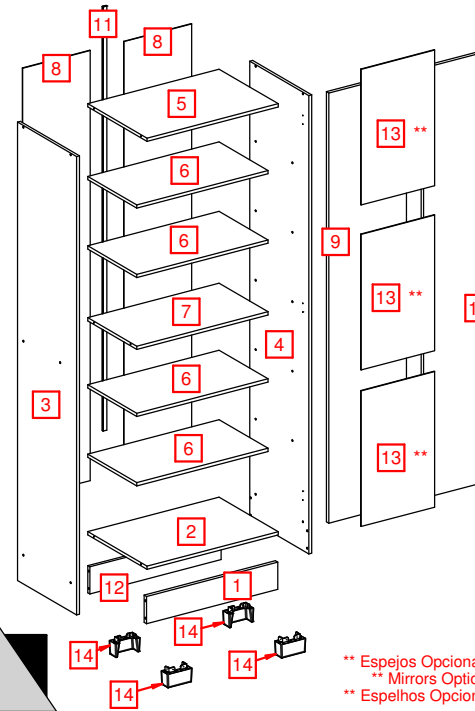

** Espejos Opcionales
** Mirrors Optional
** Espelhos Opcionais

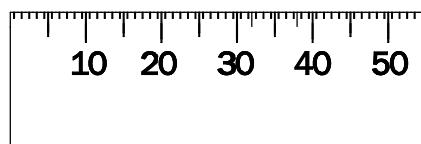
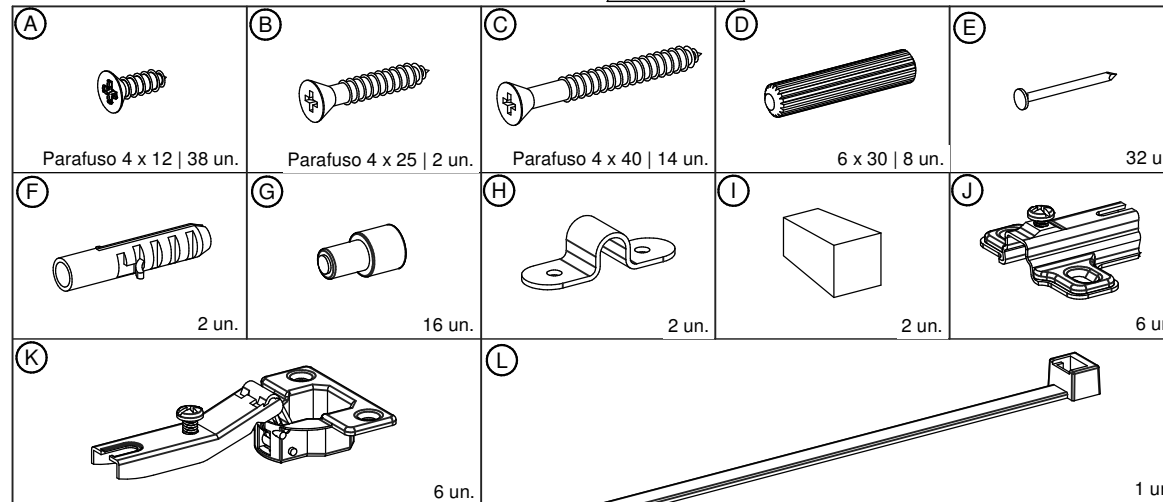

Herramientas
Tools
Ferramentas



Personas Necesarias
People Required
Pessoas Necessárias



Peso por estante
Por favor, preste atención a los pesos máximos admitidos por cada compartimiento del producto. Tenga cuidado de no exceder estos pesos, con el fin de garantizar la calidad y durabilidad del producto. Es importante recordar que los pesos muestran en caso de ser distribuida en toda el área de la plataforma.

Weight per shelf
Please pay attention to the maximum weights supported by each compartment product. Be careful not to exceed these weights, in order to ensure the quality and durability of the product. It is important to remember also that the weights shown should be distributed throughout the area of the shelf.

Peso por Prateleira
Abaixo são demonstrados os pesos máximos suportados por cada compartimento do produto. Cuidado para não exceder esses pesos, afim de garantir a qualidade e a durabilidade do mesmo. É importante lembrar também, que os pesos mostrados devem ser DISTRIBUIDOS ao longo de toda a área da peça.

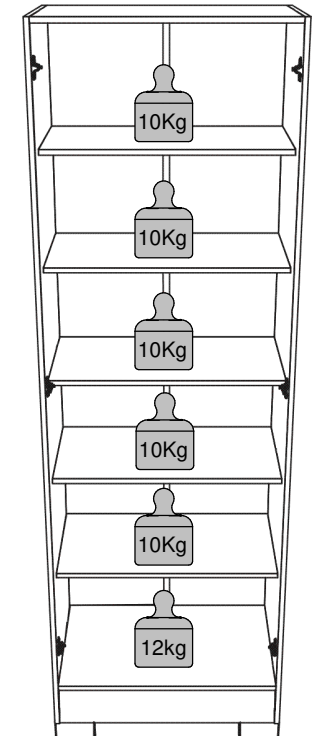

1

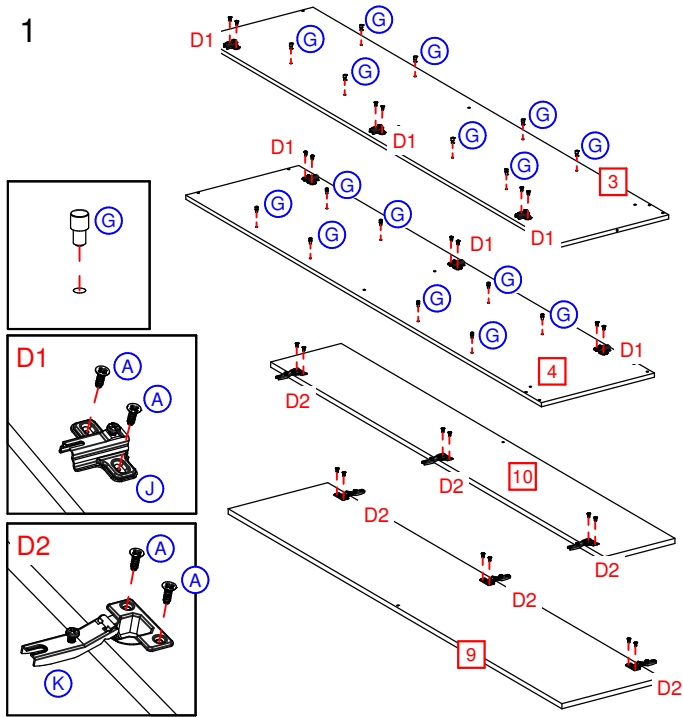

2

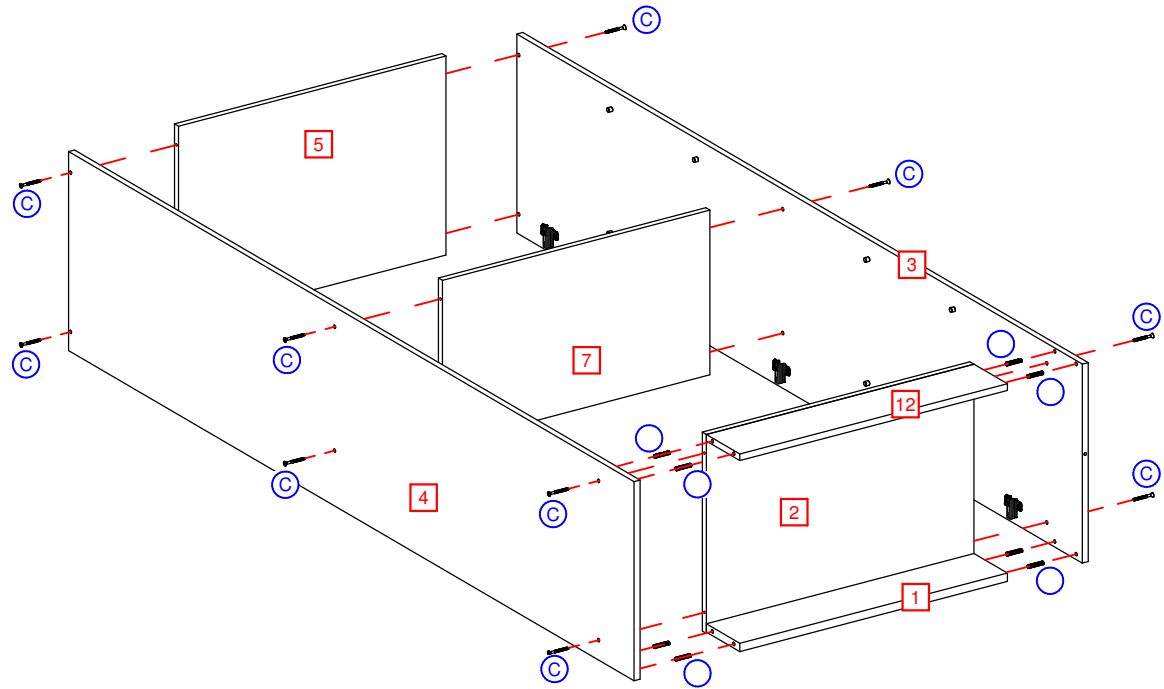

3

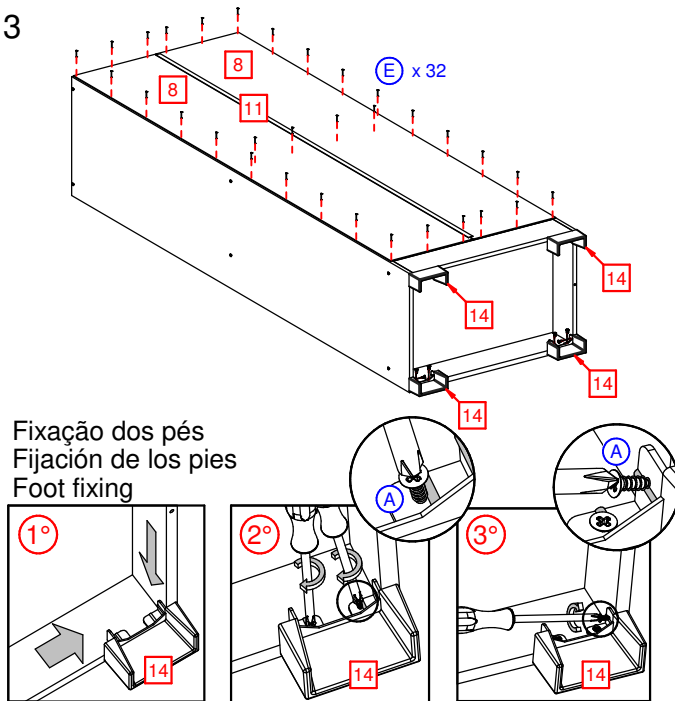

4

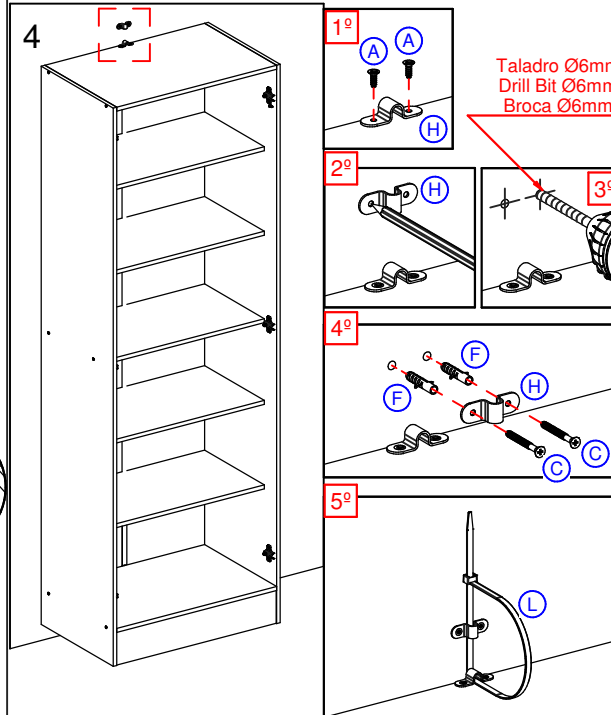

5

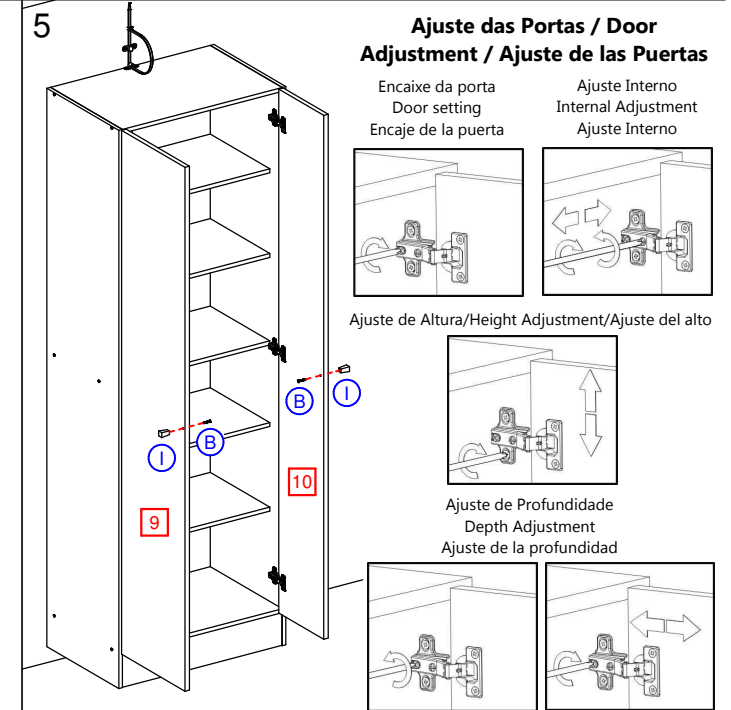

Antes de comenzar el montaje, asegure los espejos a la puerta!

La acción del pegamento es inmediata, pero dejar la puerta en posición horizontal por un tiempo ayuda con la fijación permanente.

Antes de iniciar a montagem, fixe os espelhos na porta!

A ação da cola é imediata, mas deixar a porta por algum tempo em posição horizontal ajuda na fixação permanente.

Before starting the assembly, fix the mirrors to the door!

The action of the glue is immediate, but leaving the door in a horizontal position for a while helps with permanent fixing.

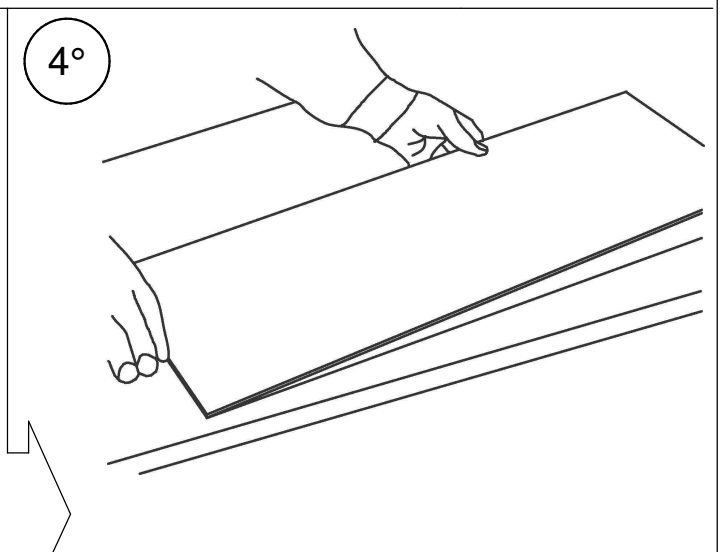
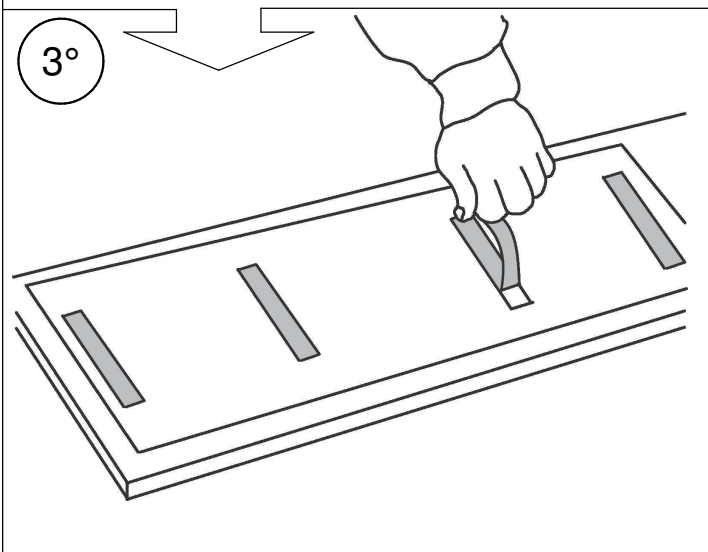
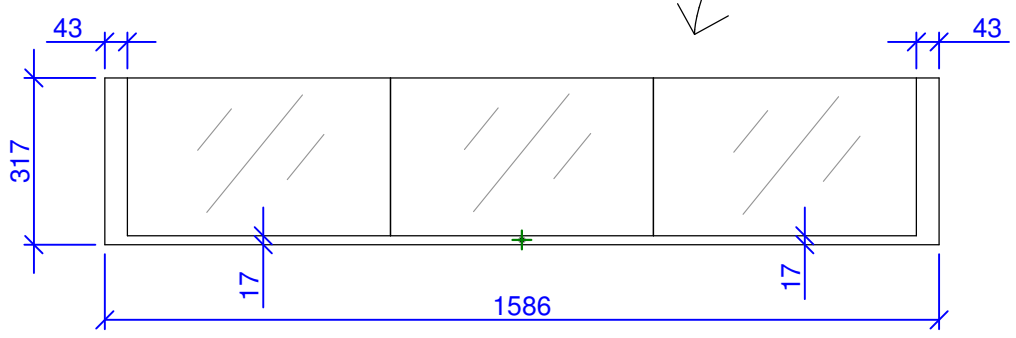
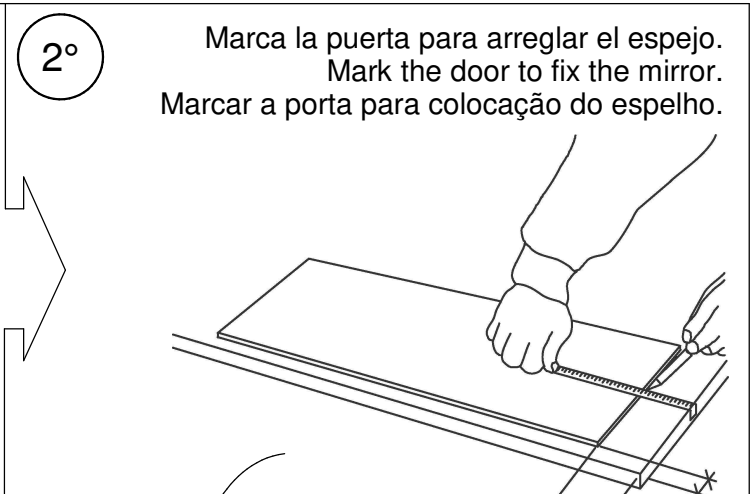
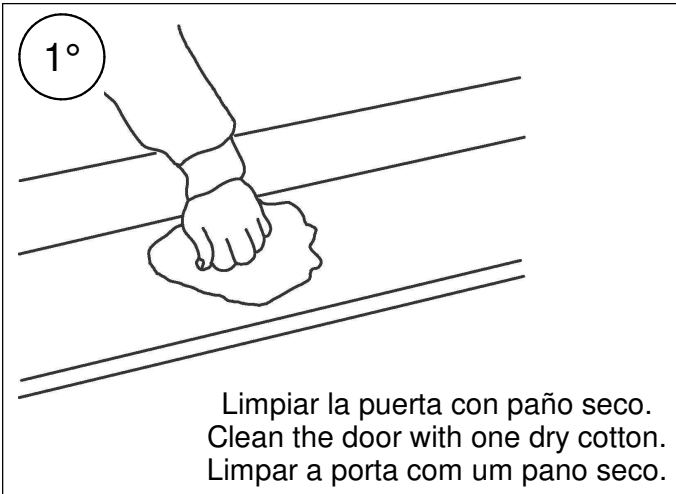
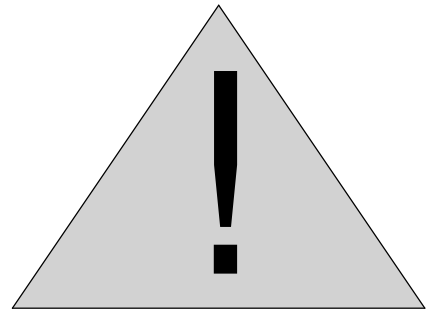

Sacar con cuidado la protección de la cinta dupla face.
Take off carefully the protection of double band of the face.
Tirar com cuidado a proteção da fita dupla face.

Poner el espejo, con cuidado, en la posición marcada.
Fix the mirror, carefully in the marked place.
Colocar o espelho, cuidadosamente, no lugar marcado.